

MASCHINENKOMPONENTEN ZUM AUF - UND ABWICKELN

Französischer Hersteller von Spannwellen - Sicherheitslagern - Bremsen- Breitstreckwalzen

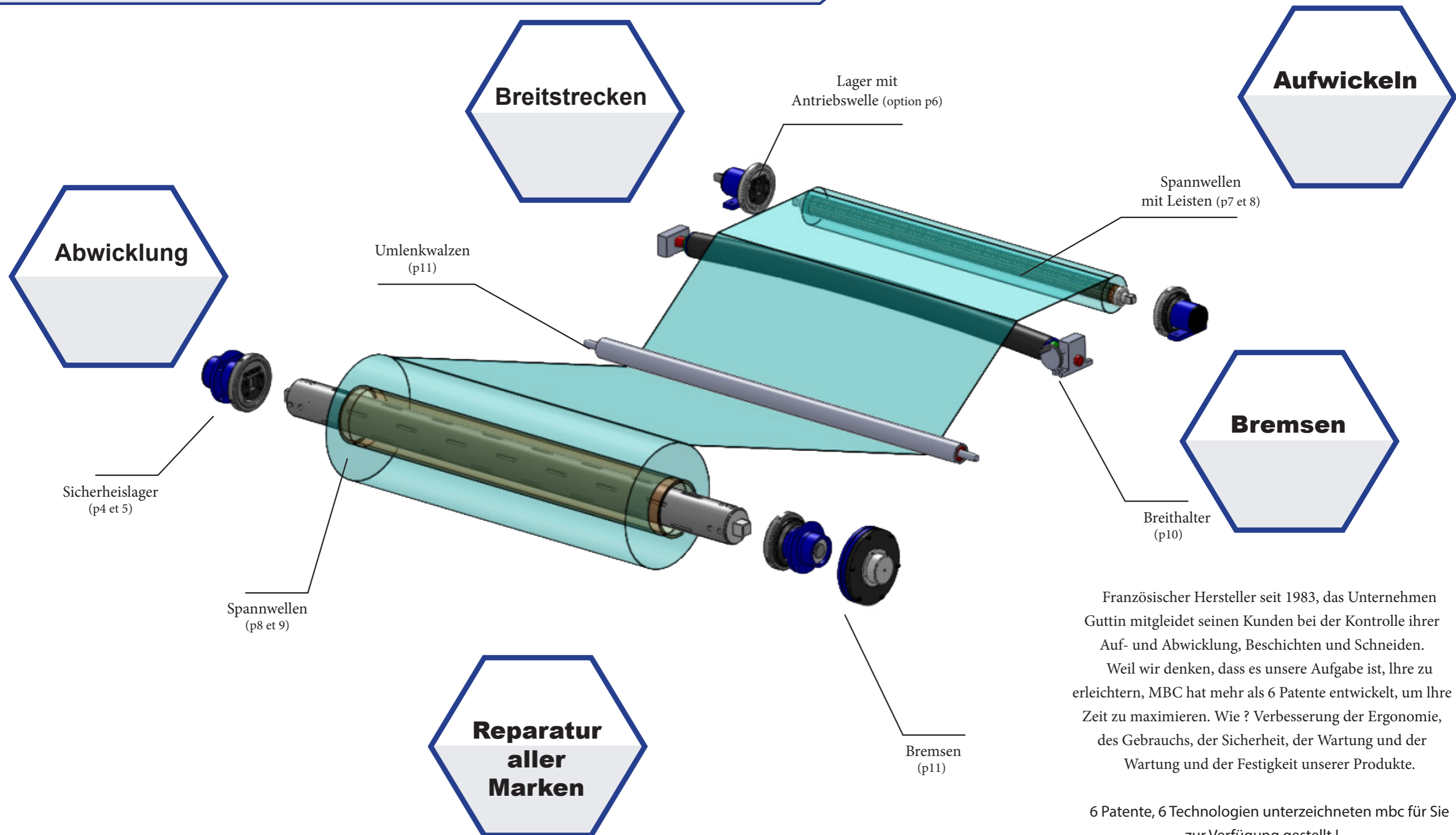

MECANISME
BLOCAGE
CONTROLE



Französischer Hersteller seit 1983, das Unternehmen Guttin mitgliedert seinen Kunden bei der Kontrolle ihrer Auf- und Abwicklung, Beschichten und Schneiden. Weil wir denken, dass es unsere Aufgabe ist, Ihre zu erleichtern, MBC hat mehr als 6 Patente entwickelt, um Ihre Zeit zu maximieren. Wie ? Verbesserung der Ergonomie, des Gebrauchs, der Sicherheit, der Wartung und der Festigkeit unserer Produkte.

6 Patente, 6 Technologien unterzeichneten mbc für Sie zur Verfügung gestellt !

SICHERHEITS-WELLENLAGER

Vorteilen



Made in France

Klapplager 100% Stahl Lassen sich anstelle und Ort aller vorhandenen Lager montieren : Ersatz Maßanfertigung Reparatur Lager mit möglichen Optionen, die sich seit 1983 bewährt haben.

Sicherheit



Lager mit automatischem Verchluss bei Beginn der Umdrehung, falls das Schließen vom Benutzer vergessen wurde Lager, die vor kleinen alltäglichen Unfällen schützen Lager mit mehreren Sicherheitsoptionen und unterschiedlicher Verriegelung (S.6)



Die Sicherheitslager MBC wurden geschaffen, um alle Ihr Auf- und Abwickelaufgaben zu realisieren. Ihr automatisches Schließsystem schützt Sie vor jedem Unfall. Ihre Sicherheit ist für uns das Wichtigste! Entdecken Sie alle unsere Konzepte und finden Sie die am besten geeignete Lösung für Ihre Installation.

Patent MBC



Erleichterte Wartung

Lager, die Ihre Wartungszeit optimieren Sparen sie 15 min. Zeit beim Tausch Ikrer Verschleißteile 7 Schrauben und Austausch nur von vorne.

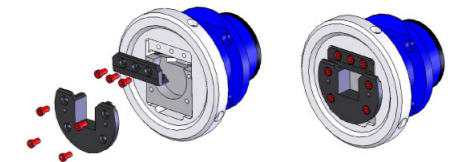

PALIER A PIECES D'USURE
Montage des pieces d'usure par la face avant avec feuillure d'entraînement sur le volant



Erleichterte Wartung

Die Demontage der Handradachsen und der Blockierkugel sind ein kinderspiel.

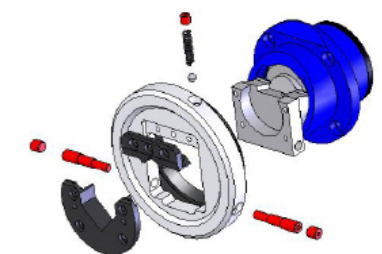

PALIER A PIECES D'USURE
Detail axes d'articulation et verrouillage du volant

Auslegung

Auslegung des Verriegelungssystems mit weniger zerbrechlichem Druckknopf, besser sichernd, ergonomischer.

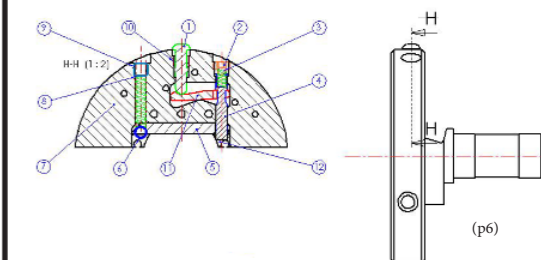

| Modell | Rollengewicht | Drehmoment | Vierkant |
|-----------|---------------|------------|--------------|
| 14 – 20 | 150 kg | 40 Nm | 14 à 20 mm |
| 18 – 25 | 400 kg | 120 Nm | 18 à 25 mm |
| 20 – 30 | 800 kg | 185 Nm | 20 à 30 mm |
| 30 – 40 | 1600 kg | 350 Nm | 30 à 40 mm |
| 40 – 50 | 2850 kg | 1 100 Nm | 40 à 50 mm |
| 50 – 80 | 7200 kg | 2 350 Nm | 50 à 80 mm |
| 80 – 120 | 11 500 kg | 9 000 Nm | 80 à 120 mm |
| 120 – 180 | 22 000 kg | 20 000 Nm | 120 à 180 mm |
| 180 – 230 | 60 000 kg | 40 000 Nm | 180 à 230 mm |

Verfügbare Produkte

Manuelle Lager

- Lager mit klappbarem Handrad
- Lager mit schiebbarem Handrad
- Schiebelager, Weg 50 mm oder 100 mm

Pneumatische Lager

- Pneumatische Lager einfach oder doppelt wirkend
- Selbstzentrierende pneumatische Multifunktionslager



Auswahl der Optionen:

Wählen Sie die Befestigungsart:



Mit Füßen
(série 150)

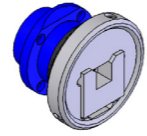
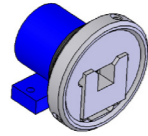

Mit Flansch
(série 250)



Wählen Sie Ihre Ausgangswelle (f. Motor oder Bremssystem) :



Lager mit Ausgangswelle SFE/G

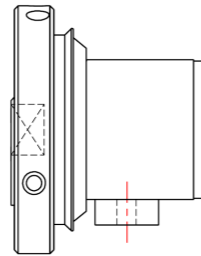
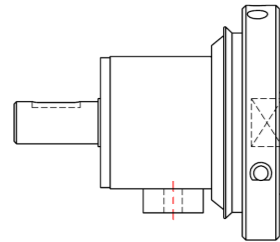

Lager ohne Ausgangswelle SFE



Falls mit Ausgangswelle, wählen Sie den passenden Typ:

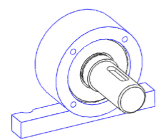

STD

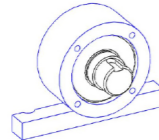

MD

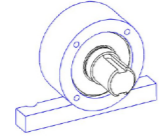

BD

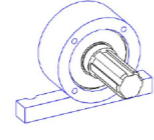

AC

Wählen Sie Ihre Geometrie :

Ohne Ersatz Teile



Type A



Type E



Type B

Mit Ersatz Teile

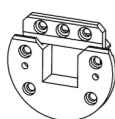

Type APU

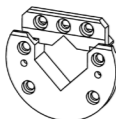

Type EPU

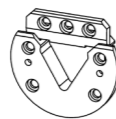

Type BPU

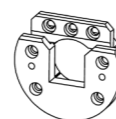

Type AVPU

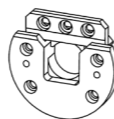

Type AWPU

Wählen Sie Ihre Verriegelung gegen unbeabsichtigtes Öffnen :

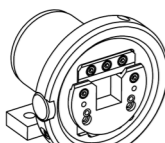

Type 1 Rändelrad links

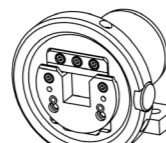

Type 1 Rändelrad rechts

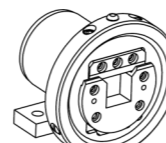

Type 2 Druckknopf

Patent MBC : Lager Baureihe série 2000

Vorteile

- Hohe Drehzahlen
- Keine Vibration
- Selbstzentrieren der Welle
- Viele Funktionen

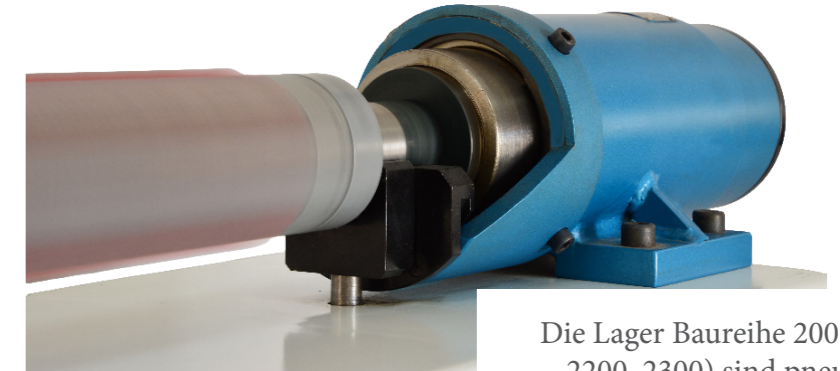

Die Lager Baureihe 200 (2100, 2200, 2300) sind pneumatische Lager die Handhabung und Leistung vereinfachen.

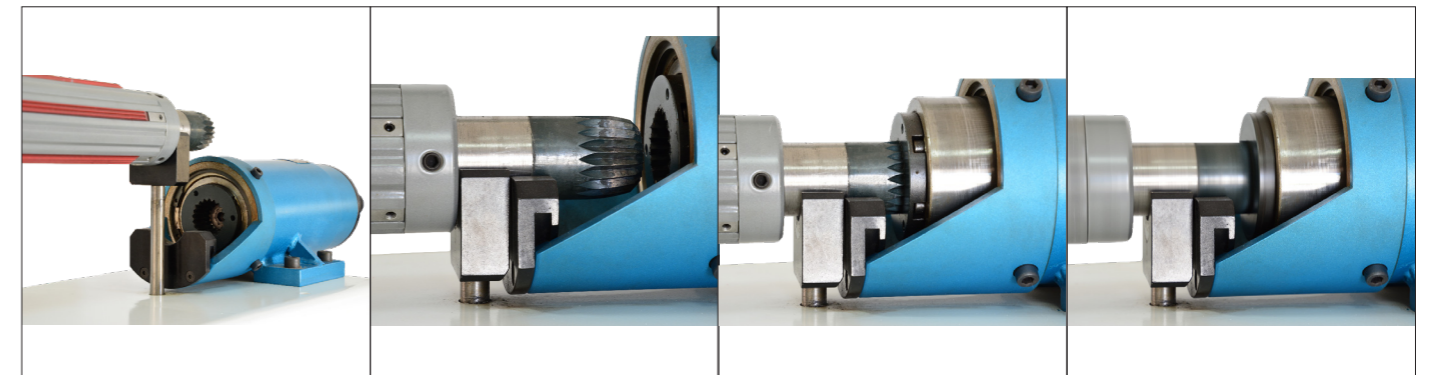

Schritt 1

Legen Sie Ihre Welle auf den Wellenträger

Schritt 2

Betätigen Sie Ihr Pneumatiksystem

Schritt 3

Dank ihrem konisch verzahnten Ende erfasst das Lager Baureihe 2000 Ihre Welle und zentriert sie automatisch. Ihre doppelte Konus erleichtert das Einrasten und beschädigt nicht die Verzahnung

Schritt 4

In Umdrehung gesetzerhalten Sie einen Betrieb ohne Vibration, der Ihnen hilft bei sehr hohen Geschwindigkeiten sicher zu arbeiten.

Optionen :

Glatter Wellenträger



Spannköpfe mit Spannschalen



Wellenträger mit Traglagern



Spannköpfe mit Spannbacken



Vorteilen



Hergestellt in Frankreich
Seit 1983
Konstruktionsbüro
Reparatur - Maßfertigung



Leichtheit: MBC Guttin
denkt an Ihre
Anwender
Entwicklung von
hochfestem aluminium
+35% Belastung -40%
Durchbiegung gegenüber
einer Standard Alu-Welle

Wählen Sie Ihr Material:
Aluminium - Stahl,
und für Wellen mit Keilen:
Carbon - Alu hochfest

Wählen Sie Ihre Spannart :
Mit Leisten oder keilen
Gummi, Alu, Stahl oder
Spezifisch

Wählen Sie Ihre
Wellenzapfen : Vierkant,
Dreikant, Doppelgeometrie
oder Spezifisch



Pneumatische Spannwellen nehmen den Innendurchmesser Ihrer Hülsen auf, um das Auf- und Abwickeln Ihrer Rollen zu ermöglichen.

Als Hersteller bietet Ihnen MBC pneumatische Spannwellen von 1" (25.4mm) bis 35" (900mm) Durchmesser und bis zu 9 m Länge an.

Wir fertigen den Wellenzapfen, den Sie brauchen gemäß Spezifikation für Ihre Anwendung.

Patent MBC

Spannwelle mit stollen

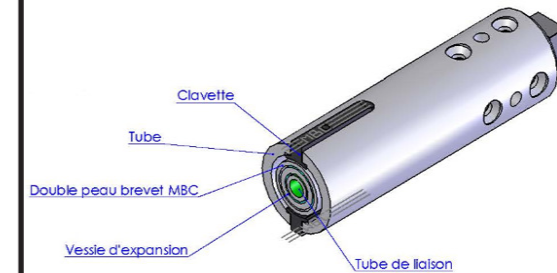

Robust

Schützt des Zentralschlauchs durch doppelte Haut Exklusives patent MBC Guttin



Leichtere Wartung

Die keile fallen nicht aufgrund der zweiten Haut!
Sie gewinnen ca. 45 Min beim tausch des Schlauches

Konception

Spannwelle mit Leisten

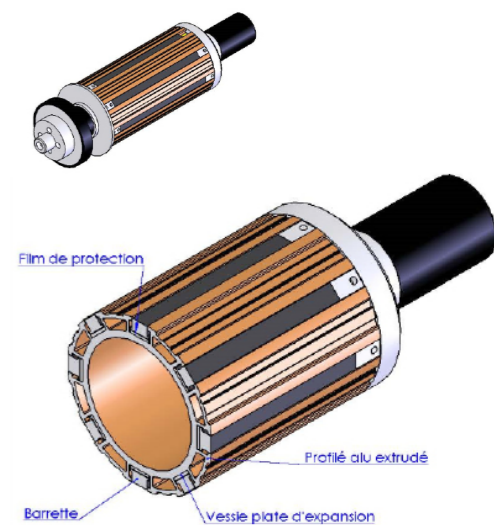

Spannköpfe

- Frei tragend
- Robust und angepaßt
- Fixe Welle

Spannmuffen

- Schnell zu nutzen
- Wechsel des Durchmessers
- Leichtes Umspannen von 74 auf 150 mm

Spannwellen mit Schalen

- Schützt dünne Folien
- Für dünne Hülsen
- Nutzung ohne Hülse

Papier-Spannwellen

- Spann und Zentrierleisten
- Statisch gewuchertes Rohr
- 1750 m/ min, bis 15 tonnen

Friktionswellen

- Mehrspurige
- Friktionsring (kugeln oder klauen)
- Spannung kommt auf jedem bobinaux gleich

DEPLISSEURS

Erhalten Sie die beste Breithaltung für Ihr Produkt.

Eine gute Glättung erhalten Sie durch die Auswahl der für Ihr Produkt und die Art der Falten geeigneten Technik. MBC bietet Ihnen 4 anwendungsspezifische Lösungen an.

Bogen oder sog. Bananenwalzen



Lattenbreithalter rostfrei



Vorteile

- wirken durch Deformation
- der vielseitigste Breithalter (feuchtigkeit, korrosive, Umgebung, usw)
- verstellbarer oder fixer Bogen

Vorteile

- wirken durch Breitziehen
- für schwere Bahnen geeignet
- Lattenbezug kann gewählt werden

Schnurbreithalter



Spiralwalzen (mit aufgelegten oder eingegrästen Spiralen)

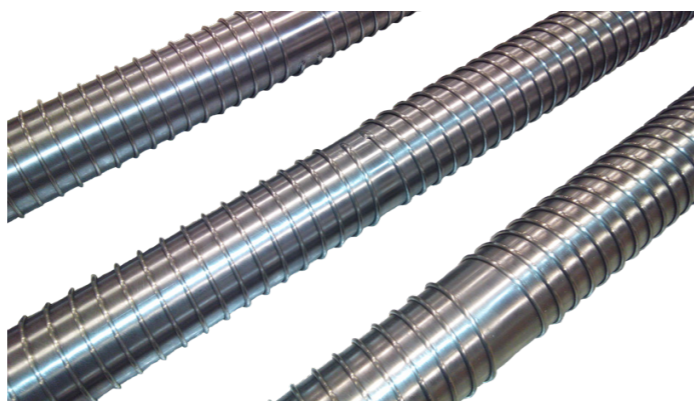

Vorteile

- wirken durch Breitziehen
- ideal für techn. Textilien und empfindliche Ware
- vielseitig (Folie, Kunststoff, usw)
- verschiedene Schnurausführungen

Vorteile

- wirken durch Breitziehen ohne beanspruchung
- können an Stelle von Umlenkwalzen eingebaut werden
- Dicke oder Tiefe der Riffelung wählbar
- verfügbare Werkstoffe: Stahl, Alu, Inox oder Gummi
- keine Wartung

MBC realisiert die Reparaturen und die Veränderung von Mantel auf Ihrem ganzen Material

BREMSEN

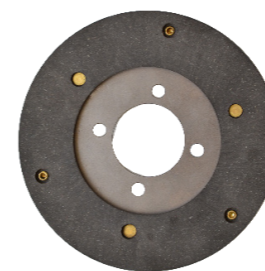

Kontrollieren Sie Spannung Ihrer Ware dank der Bremsysteme von MBC. Wir bieten Ihnen manuelle oder pneumatische Bremsen an aus französischer Herstellung und für alle Anwendungen. Nicht mehr Präzision? Dann schlagen wir Ihnen pneumatische Multi-Sattelbremsen oder elektromagnetische Bremsen vor. Zögern Sie nicht, uns anzusprechen!

| MONO-DISQUE | | | BI-DISQUES | | | MONO-DISQUE | | | BI-DISQUES | | |
|-------------|-----|-----|------------|-----|-----|-------------|-----|-----|------------|-----|-----|
| PUISSANCE | øA | L | PUISSANCE | øA | L | PUISSANCE | øA | L | PUISSANCE | øA | L |
| 40 Nm | 145 | 100 | 90 Nm | 145 | 125 | 40 Nm | 145 | 125 | 90 Nm | 145 | 145 |
| 70 Nm | 220 | 100 | 180 Nm | 220 | 125 | 70 Nm | 220 | 125 | 180 Nm | 220 | 145 |
| 480 Nm | 300 | 100 | 900 Nm | 300 | 125 | 480 Nm | 300 | 125 | 900 Nm | 300 | 145 |

FREIN MBC MANUEL *MBC Guttin*
 M.D.M : Mono-disque manuel
 B.D.M : Bi-disques manuel

FREIN MBC PNEUMATIQUE *MBC Guttin*
 M.D.P : Mono-disque pneumatique
 B.D.P : Bi-disque pneumatique

VERCHIEDENES

Handelsprogramm:
Antistatik-Stangen und Bahnzugsregelung

Umlenkwalzen



Axial- bzw. Radial-Schlitten

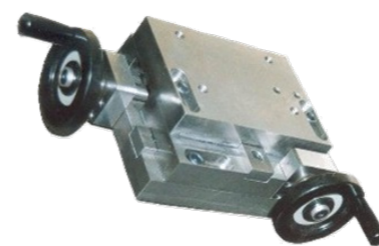

Mechan. Spannköpfe per Drehmoment spannend



Wagen bzw. Gestelle



Rollenheber, pneumo-mechanisch oder mechanisch



Hülsen aus Fiberglas



Mechan. Spannköpfe durch Axialhub spannend

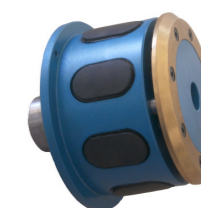

Mechan. Spannköpfe durch Axialhub spannend



Alu-Spannkonen



Internationale Präsenz

50 Route du Charmay - 38490 CHARANCIEU
Tél : + 33 (0) 4 76 32 07 82 - Fax : + 33 (0) 4 76 32 29 56
www.guttin.com - mbc@guttin.com



Geschäftsführung

Fabrice et Stéphane GUTTIN

Sekretariat

Isabelle LECUYER

Berater

Christian GUTTIN

Verkauf

Patrick CREUSET
06 61 30 07 83

Jessica PLANTARD
+ 33 (0) 4 76 32 07 82

Verwaltung & Buchhaltung

Stéphane GUTTIN
Marie -Blanche GUTTIN

Technik

Fabrice GUTTIN

Aimé CHEGUT

Gérard REYNAUD

— Unsere Vertretungen —



SUISSE

LATTY
DICHUNGSTECHNIK AG

(tel) 0041 62 752 20 84
(fax) 0041 62 752 23 69
latty@bluewin.ch



PAYS-BAS

OPENSUPPLY B.V.
Mr Erik FRANKE

(tel) 0031 541 700 260
(fax) 0031 541 744 025
erik@opensupply.eu



USA

LOUIS P. BATSON
Incorporated
Mr Chuck WITHINGTON

(tel) 001 864 242 5262
(fax) 001 864 271 4535
chuckw@lpbatson.com



ROYAUME-UNI

en recherche



ALLEMAGNE

BS INDUSTRIEVERTRETUNG
Mr Burkhard SHAAB

(tel) 0049 70 31 74 49 46
(fax) 0049 70 31 60 49 65
info@bs-industrie.de



ALLEMAGNE

SOLID COMPONENTS AG
Mr Felix EBERHARDI

(tel) 0049 21 91 56 118 62
(fax) 0049 21 91 51 775
f.eberhardi@robust.de



ESPAGNE

BARBANY Maquinaria Textil
Mr Rodolf BARBANY

(tel) 0034 93 450 16 87
(fax) 0034 93 347 84 54
info@barbany.com



AUTRICHE

HENNLICH Gmbh & Co KG
Mr Andreas HOCHHOLD

(tel) 0043 7712 3163 0
(fax) 0043 7712 3163 24
andreas.hochhold@hennlich.at